

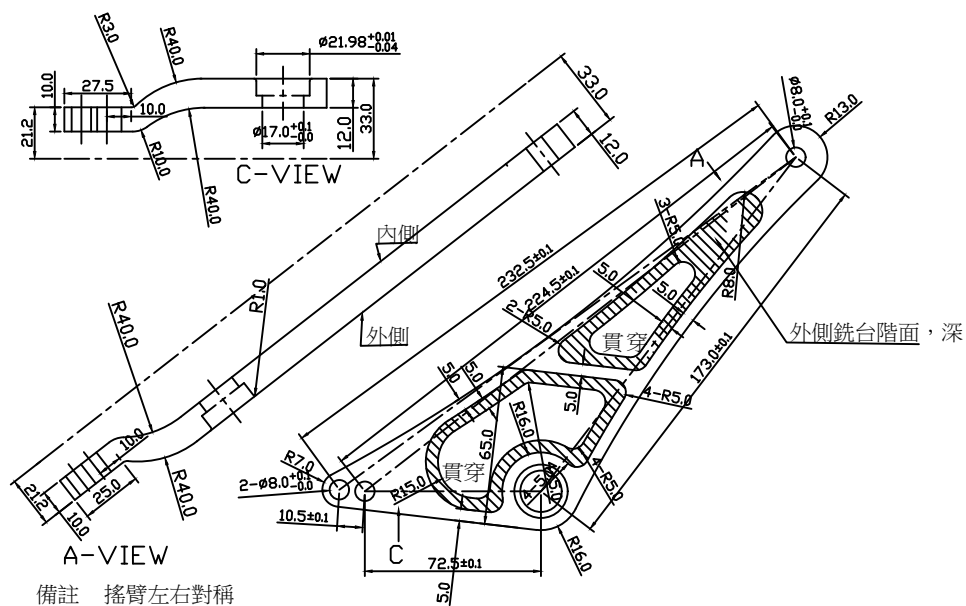

備註 表面須避免碰傷 加工刀痕須平順
 硬度 度以上 平面度 小於
 陰影部分為銑台階面部分



備註 搖臂左右對稱
 表面須避免碰傷 加工刀痕須平順
 硬度 度以上 平面度 小於
 陰影部分為銑台階面部分

同類型產品		未注之公差	取付	比例	圖號	9Q-0039	版次	A.0	
?	?			單位	mm	MM	E.CZH /	共張	
?	?		制圖	周相華	03.04.30	材質	AL	型號	JD-9Q-0039
??	Q28-8027-1		初核			 將頂五金製品(深圳)有限公司 (JIANGDING, HARDWARE, MANUFACTURE, CO. LTD)			
			复核						