

文件编号 JD-PJ-0561 版次 A0

注：不得依图形量测，应依标注数据为准。
 △ 增加减料槽凹1.5mm.

| 重点检验 | |
|------|----------|
| 项目 | 尺寸公差 |
| Q1 | 51.0±0.1 |
| Q2 | 6.0±0.1 |

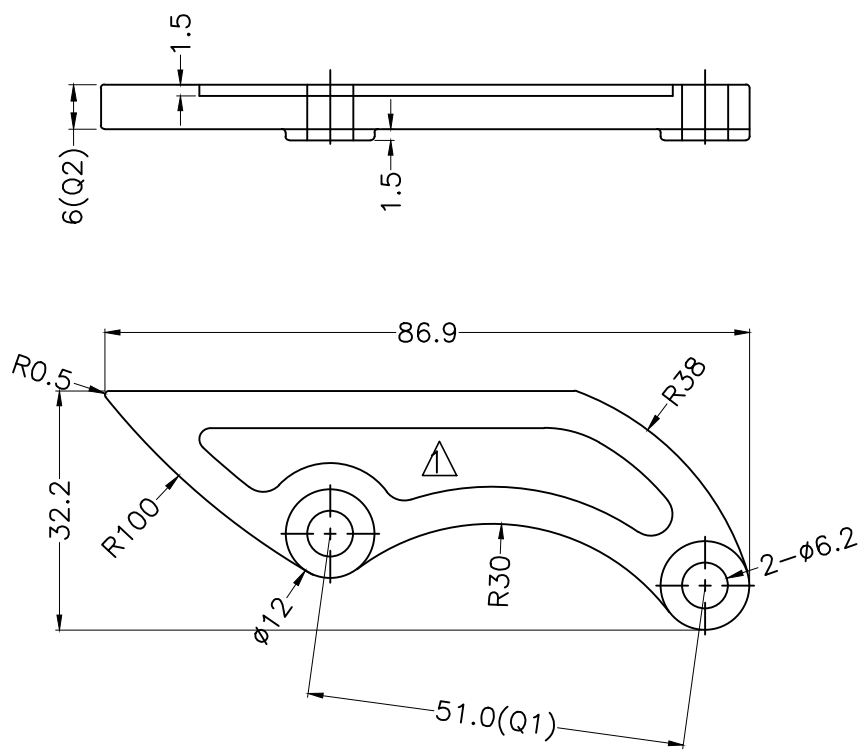

GB/T1804-m 一般公差

| | |
|--------|------|
| 120 ↑ | ±0.5 |
| 30~120 | ±0.3 |
| 6~30 | ±0.2 |
| 6 ↓ | ±0.1 |
| 角度 | 0.5° |

收到此图，前图(10.05.08)作废收回

| | | | | | | | | | | | | | | |
|--|------------------|---------------|-----|--------------------|----------|-------------------|----------|----|-----|---|---|---|----------|-------------|
| PRODUCT 品名: | 碟刹取付 | UNIT 单位: | MM | DRAWN BY 绘图: | 10.09.14 | 硬度 INDENTATION | HRB52-58 | 版次 | 第1版 | 视角法 | ⊕ | △ | | |
| RAWING 图纸编号: | JD-9K-030 | SCALE 比例: | 1:1 | CHECKED BY 审核: | | | | | | | | △ | | |
| CLIENT 客户: | 爱地雅 10-ND-252 | MASTER 材质: | 依客户 | APPROVED BY 核准: | | | | | | | | △ | 10.09.14 | 增加减料槽凹1.5mm |
|  将顶科技(深圳)有限公司 JIANGDING,HANDWARE.MANUFACTURE CO.,LTD | | | | | | | | | | S I R E V S D I A O T N E D E S C R I P | | | | |