

製造流程：	
執行工序標記	
開擠型材	<input type="checkbox"/>
進料驗收	1
鋸料	2
下料	<input type="checkbox"/>
粗震	<input type="checkbox"/>
鍛造	3
切邊	4
切角	<input type="checkbox"/>
沖孔	<input type="checkbox"/>
壓形	<input type="checkbox"/>
T4	5
T6	6
鑽孔	7
CNC	<input type="checkbox"/>
研磨	8
震動	9
CNC	<input type="checkbox"/>
倒角	<input type="checkbox"/>
攻牙	10
磷酸洗	11
攻牙	<input type="checkbox"/>
檢	<input type="checkbox"/>
外加工	<input type="checkbox"/>
極	<input type="checkbox"/>
購	<input type="checkbox"/>
廠驗收	<input type="checkbox"/>
檢	12
包裝	13
出貨檢驗	14
出貨	15

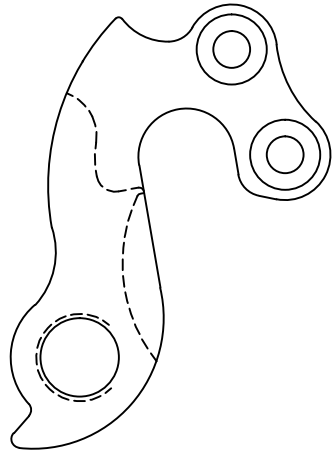

搭配吊耳型號  
T-0088

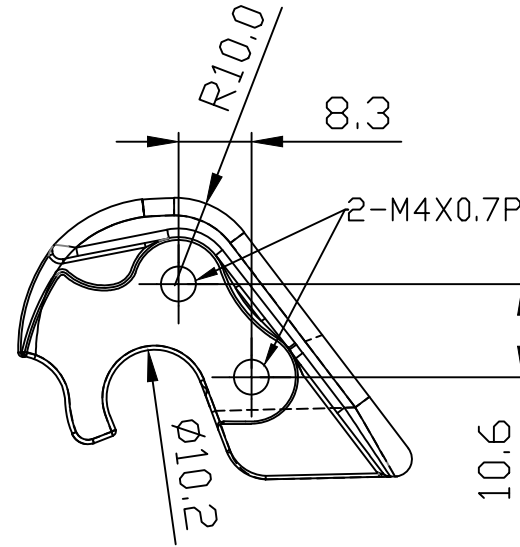
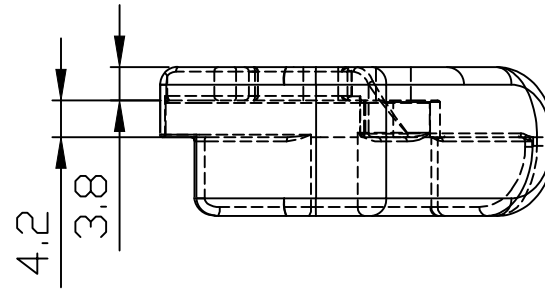
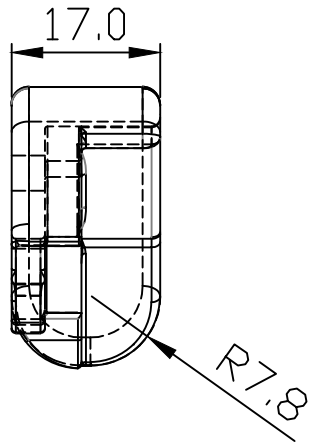

未注公差	
64~250	±0.5
16~64	±0.3
4~16	±0.2
1~4	±0.1
角度	±0.5°

產品名稱 Product	右後勾爪	單位 Unit	MM	繪圖 Drawed	Jacky	2016. 09. 02	 將頂科技(台灣)有限公司 (JIANGDING, HARDWARE. MANUFACTURE. CO. LTD)	△					
圖號/型号 Drawing No	9F-0409-R	比例 Scale	1:1	審核 Checked				△					
客戶 Customer	元富	材質 Material		核准 Approved				版次 Revision V1 視角法 Projection Type 	△				
								標記	修改內容	修改者	日期	修改次數	