

開模請依3D檔為準. 此圖僅供參考

製造流程:	
執行工序標記	
開擠型材	1
進料驗收	2
鋸料	3
下料	
粗震	
鍛造	4
切邊	7
切角	
沖孔	
壓形	
T4	5
T6	6
鑽孔	
CNC	
研磨	8
震動	9
CNC	10
倒角	
攻牙	
磷酸洗	11
攻牙	
檢	
外加工	
極	
購	
廠驗收	
檢	12
包裝	13
出貨檢驗	14
出貨	15

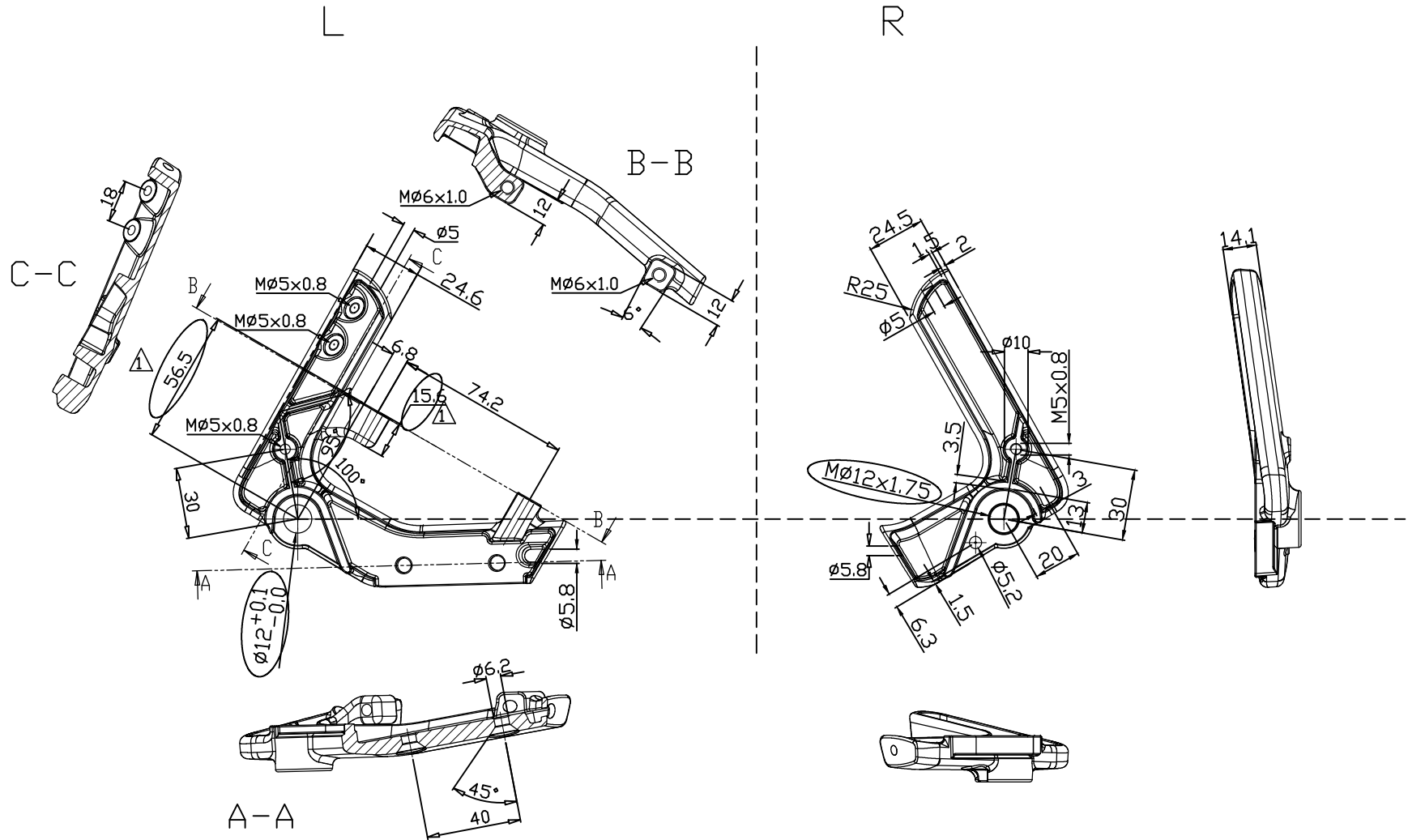

AUTODESK

未注公差	
64~250	±0.5
16~64	±0.3
4~16	±0.2
1~4	±0.1
角度	±0.5°

產品名稱 Product	勾爪	單位 Unit	MM	繪圖 Drawed	Jacky	2016. 07. 05	將頂科技(台灣)有限公司 JIANGDING, HARDWARE. MANUFACTURE. CO. LTD							
圖號/型号 Drawing No	JD-9F-0400	比例 Scale	1:1	審核 Checked										
客戶 Customer	AS-P2307A 郁琨	材質 Material		核准 Approved			版次 Revision	V1	視角法 Projection Type		交樣尺寸=標準尺寸+0.6MM	陳文伍	16. 10. 11	
										標記	修改內容	修改者	日期	修改次數