

製造流程:	
執行詳記	
開腔材	<input type="checkbox"/>
進料	1
鋸料	2
下料	<input type="checkbox"/>
粗震	<input type="checkbox"/>
鍛造	3
切邊	6
切角	<input type="checkbox"/>
冲孔	<input type="checkbox"/>
壓形	<input type="checkbox"/>
T4	4
T6	5
鑽孔	8
CNC	7
研磨	9
震動	10
CNC	<input type="checkbox"/>
倒角	<input type="checkbox"/>
攻牙	<input type="checkbox"/>
磷鍍	11
攻牙	<input type="checkbox"/>
全檢	<input type="checkbox"/>
委加工	<input type="checkbox"/>
陽極	<input type="checkbox"/>
外購	<input type="checkbox"/>
回廠	<input type="checkbox"/>
全檢	12
包裝	13
出貨	14
出貨	15

CNC加工符号: ▼

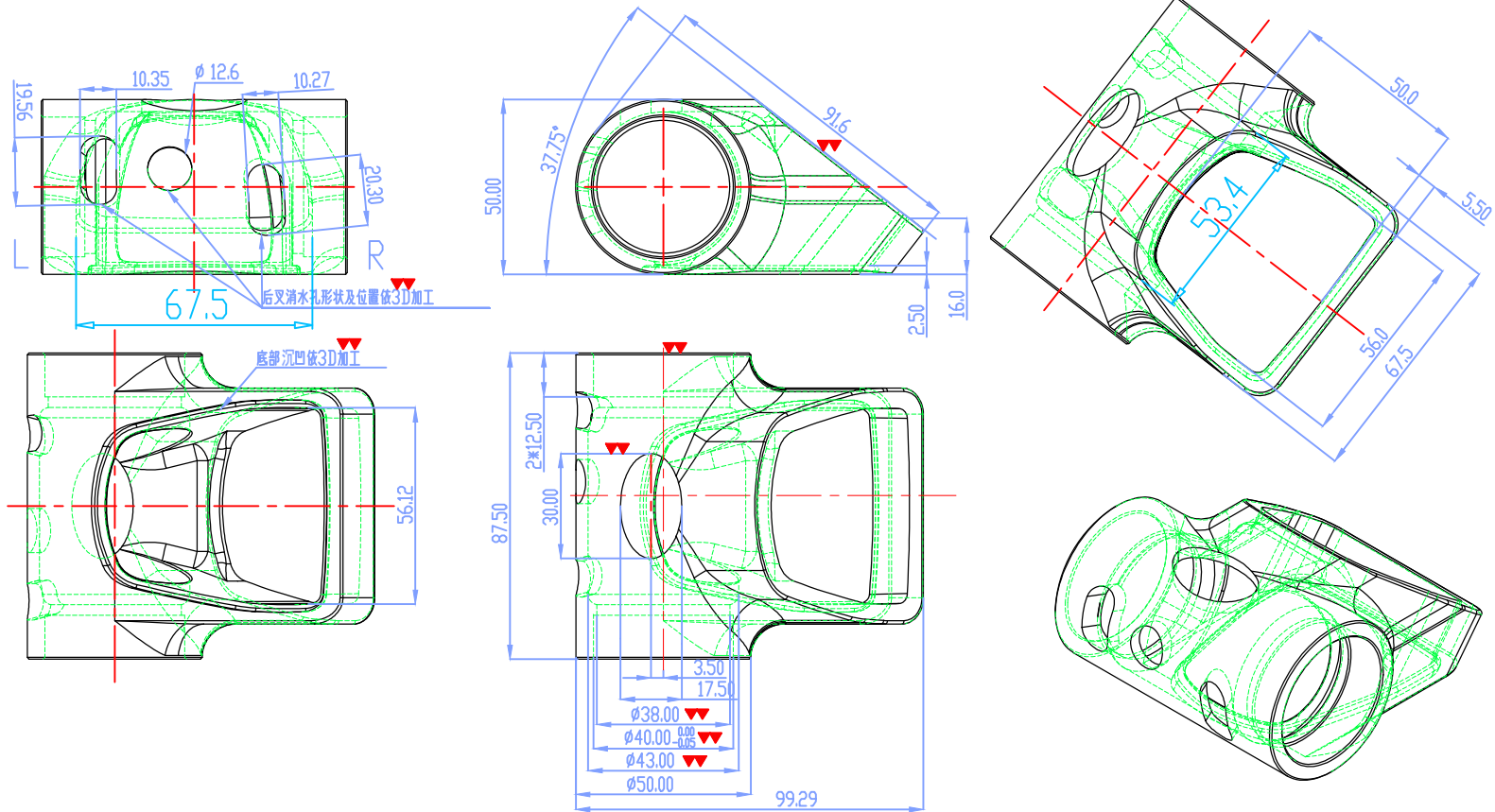

MB-AG-104-01

未注公差	
64~250	±0.5
16~64	±0.3
4~16	±0.2
1~4	±0.1
角度	±0.5°

名稱 Product	五通取付	單位 Unit	MM	繪圖 Drawn	黃坪	2018.03.27	將昇技 (台灣) 有限公司 JIANGDING, HANDWARE. MANUFACTURE. CO. LTD						
圖號 Drawing No	9A-0109	比例 Scale	1:1	審核 Checked									
客戶 Customer	愛維	材質 Material	6061	核准 Approved			版次 Revision V1	視法 Projection Type		修改內容	修改者	日期	修改次數