

製造流程:	
執行工序標記	
開擠型材	1
進料驗收	2
鋸料	3
下料	<input type="checkbox"/>
粗震	<input type="checkbox"/>
鍛造	<input type="checkbox"/>
切邊	<input type="checkbox"/>
切角	<input type="checkbox"/>
沖孔	<input type="checkbox"/>
壓形	<input type="checkbox"/>
T4	<input type="checkbox"/>
T6	<input type="checkbox"/>
鑽孔	<input type="checkbox"/>
CNC	<input type="checkbox"/>
研磨	4
震動	5
CNC	6
倒角	<input type="checkbox"/>
攻牙	<input type="checkbox"/>
磷酸酸洗	7
攻牙	<input type="checkbox"/>
全檢	8
委外加工	<input type="checkbox"/>
陽極	<input type="checkbox"/>
外購	<input type="checkbox"/>
回廠驗收	<input type="checkbox"/>
全檢	9
包裝	10
出貨檢驗	11
出貨	12

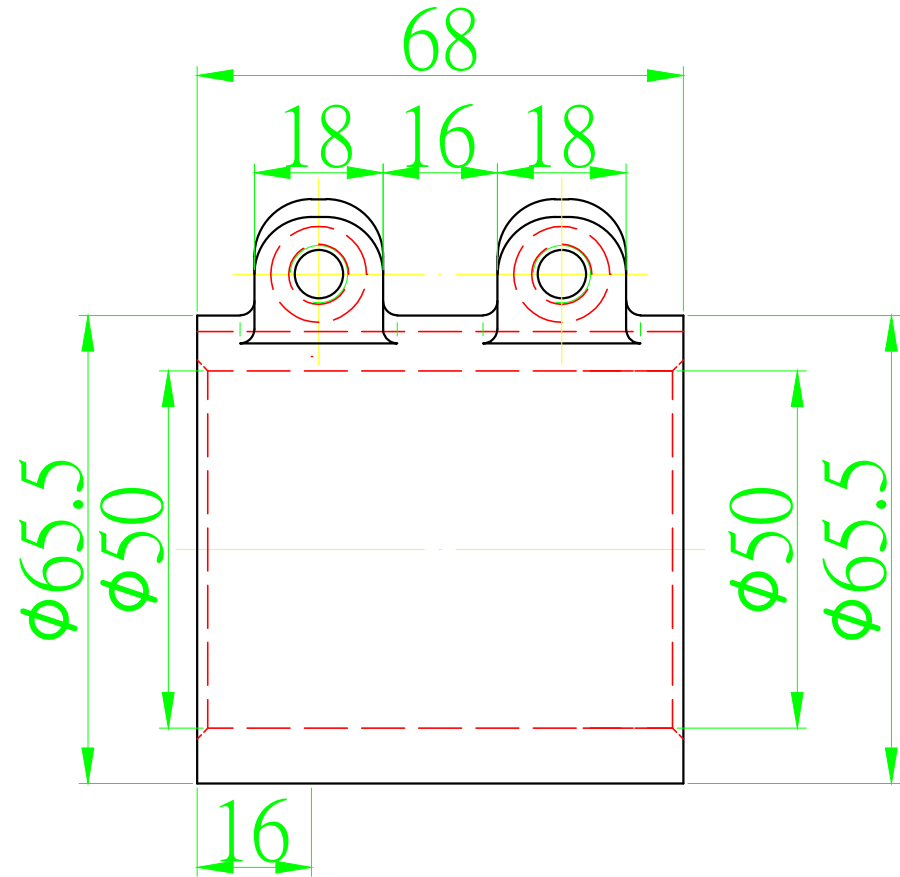
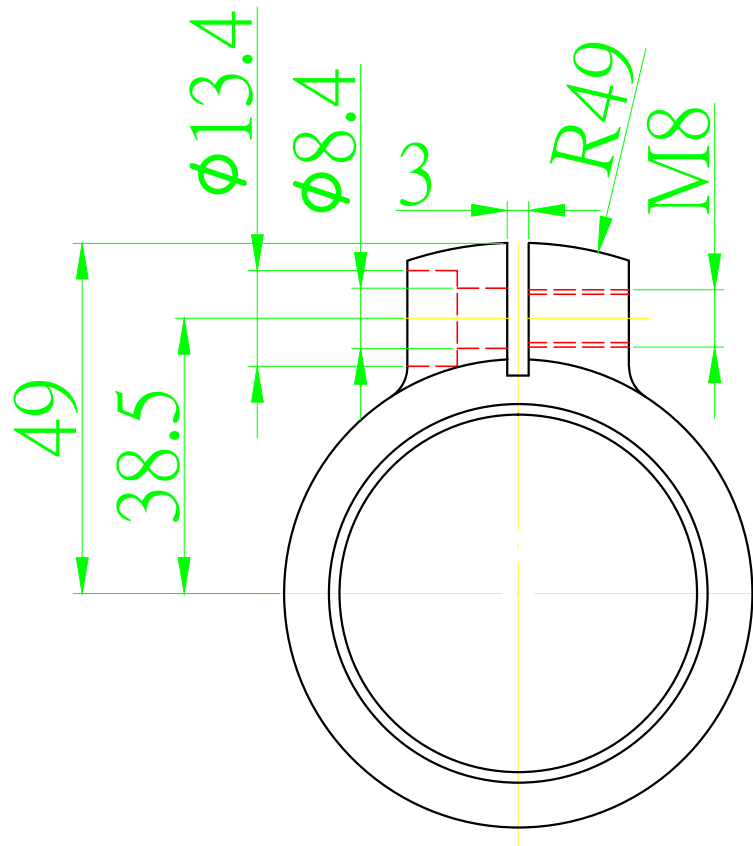

未注公差	
64~250	±0.5
16~64	±0.3
4~16	±0.2
1~4	±0.1
角度	±0.5°

產品名稱 Product	大五通	單位 Unit	MM	繪圖 Drawn	Jacky	2016. 06. 29	將頂科技(台灣)有限公司		△						
圖號/型号 Drawing No	JD-9A-0099	比例 Scale	1:1	審核 Checked			JIANGDING, HARDWARE. MANUFACTURE. CO. LTD		△						
客戶 Customer	金日昇	材質 Material		核准 Approved			版次 Revision	V1	視角法 Projection Type		標記	修改內容	修改者	日期	修改次數