

製造流程:	
執行工序標記	
開擠型材	1
進料驗收	2
鋸料	3
下料	
粗震	
鍛造	
切邊	
切角	4
沖孔	5
壓形	
T4	6
T6	7
鑽孔	
CNC	8
研磨	9
震動	10
CNC	
倒角	
攻牙	
磷酸洗	11
攻牙	
全檢	
委外加工	
陽極	
外購	
回廠驗收	
全檢	12
包裝	13
出貨檢驗	14
出貨	15

用料 $\phi 28 \times 140$ 圓棒

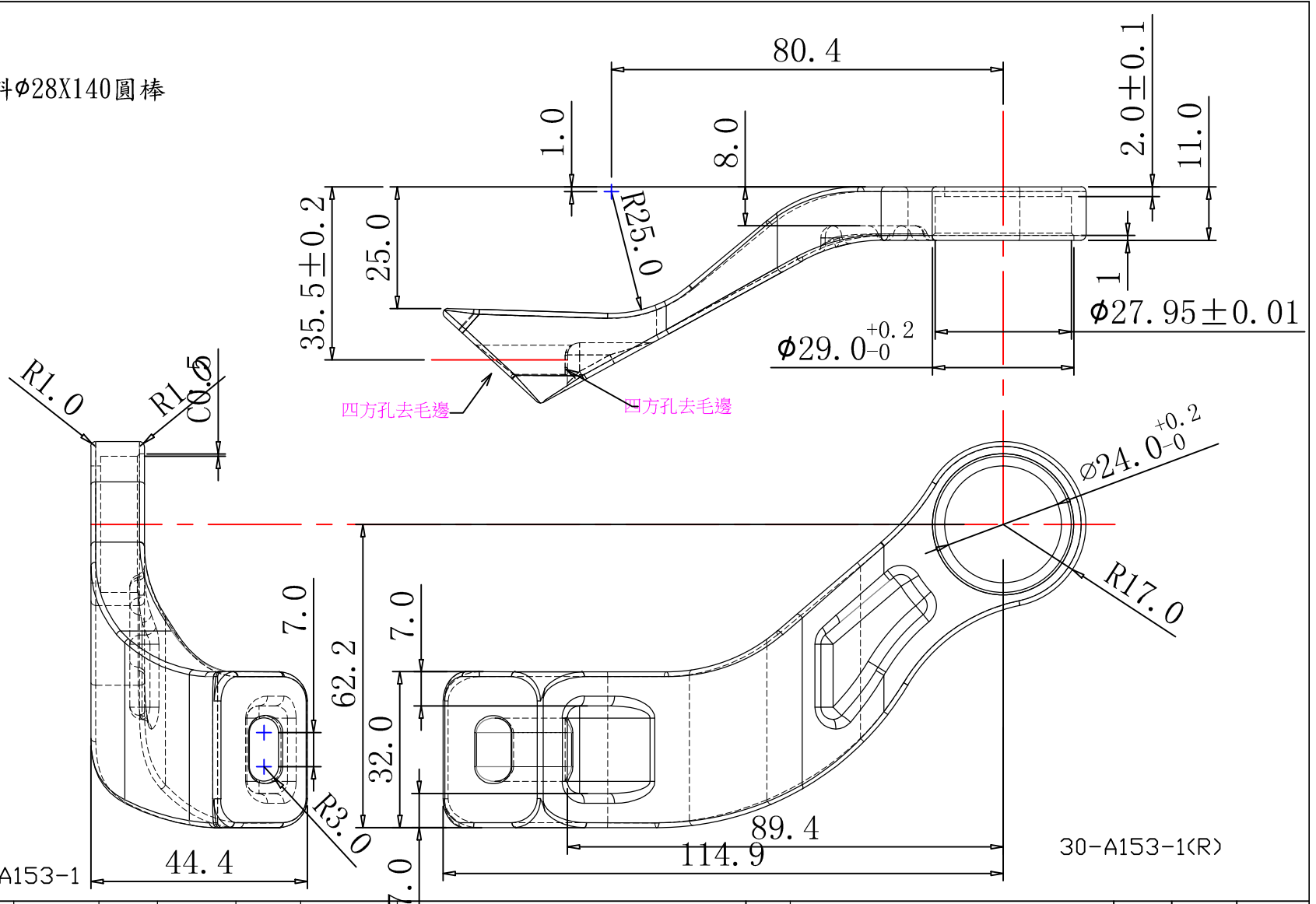

未注公差	
64~250	±0.5
16~64	±0.3
4~16	±0.2
1~4	±0.1
角度	±0.5°

產品名稱 Product	避震YOKE	單位 Unit	MM	繪圖 Drawn	黃仲坪	2018.05.18	將頂科技(台灣)有限公司 JIANGDING, HARDWARE, MANUFACTURE, CO. LTD	△						
圖號/型號 Drawing No	9Q-0453-R	睿益	材料 Material	ALLDY	核准 Approved		版次 Revision	V1	視角法 Projection Type	標記	修改內容	修改者	日期	修改次數