

A3

加工流程：下/鋸料(天)>鍛造(天)>T4/T6(天)>切邊(天)>震動/研磨(天)>CNC銑床(天)>CNC車床(天)>洗白(天)>品管(天)>包裝(天)

知會門

業部	
廠長	
開部	
生部	
模部	
鍛部	
沖壓	
CNC銑	
CNC車	
品部	

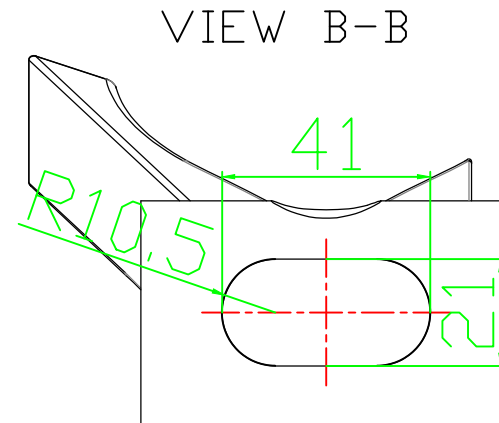
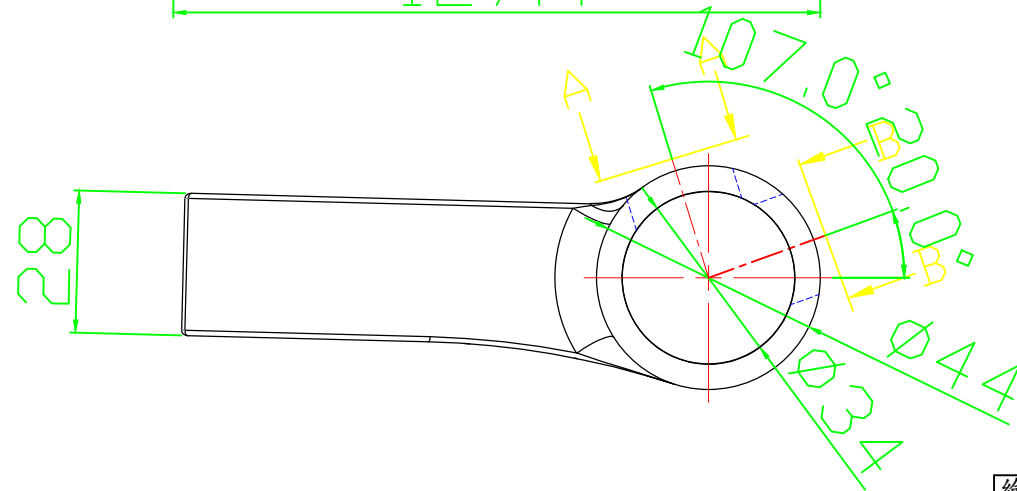
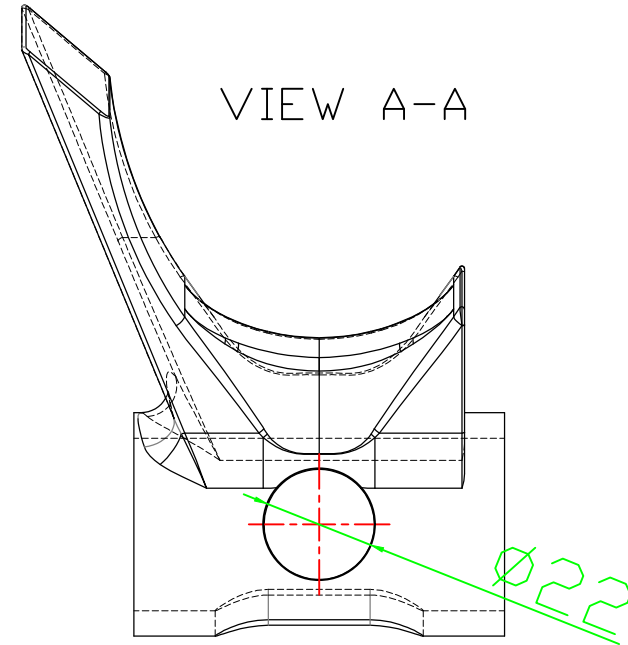
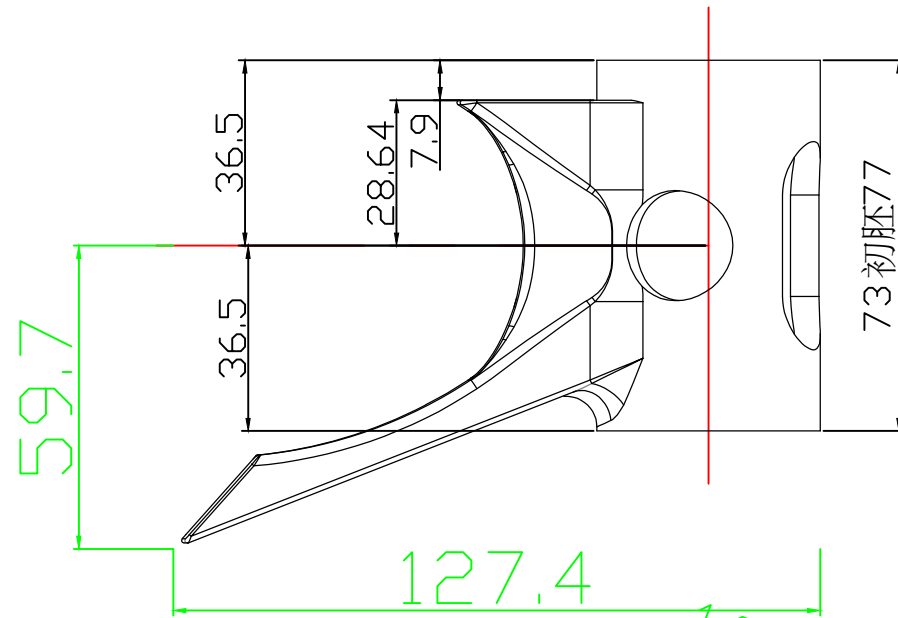

鍛造用料: 43 mm

PS: 鋁料一米長可切 20 Piece

繪圖 Drawn		2012.02.01	處理 FINISH		
校對 Checked		材質 Material	AL6061	比例 Scale	
審核 Approved		產品稱 Product	Yoke	單位 Unit	mm
將頂科技		製圖號 Drawing No:	JD-9H-0065	版 Version	>16-63 ±0.3
		客編號 Customer No:			>63-250 ±0.5
				A1	角度公差 ANGULAR