

製造流程:	
執行工序標記	
開擠型材	<input checked="" type="checkbox"/>
進料驗收	<input checked="" type="checkbox"/>
鋸料	<input checked="" type="checkbox"/>
下料	<input type="checkbox"/>
粗震	<input type="checkbox"/>
鍛造	<input type="checkbox"/>
切邊	<input type="checkbox"/>
切角	<input checked="" type="checkbox"/>
沖孔	<input checked="" type="checkbox"/>
壓形	<input type="checkbox"/>
T4	<input checked="" type="checkbox"/>
T6	<input checked="" type="checkbox"/>
鑽孔	<input type="checkbox"/>
CNC	<input checked="" type="checkbox"/>
研磨	<input checked="" type="checkbox"/>
震動	<input checked="" type="checkbox"/>
CNC	<input type="checkbox"/>
倒角	<input type="checkbox"/>
攻牙	<input type="checkbox"/>
磷酸洗	<input checked="" type="checkbox"/>
攻牙	<input type="checkbox"/>
全檢	<input type="checkbox"/>
委外加工	<input type="checkbox"/>
陽極	<input type="checkbox"/>
外購	<input type="checkbox"/>
回廠驗收	<input type="checkbox"/>
全檢	<input checked="" type="checkbox"/>
包裝	<input checked="" type="checkbox"/>
出貨檢驗	<input checked="" type="checkbox"/>
出貨	<input checked="" type="checkbox"/>

未注公差	
64~250	±0.5
16~64	±0.3
4~16	±0.2
1~4	±0.1
角度	±0.5°

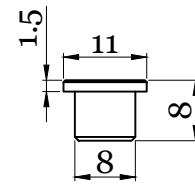
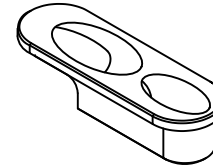
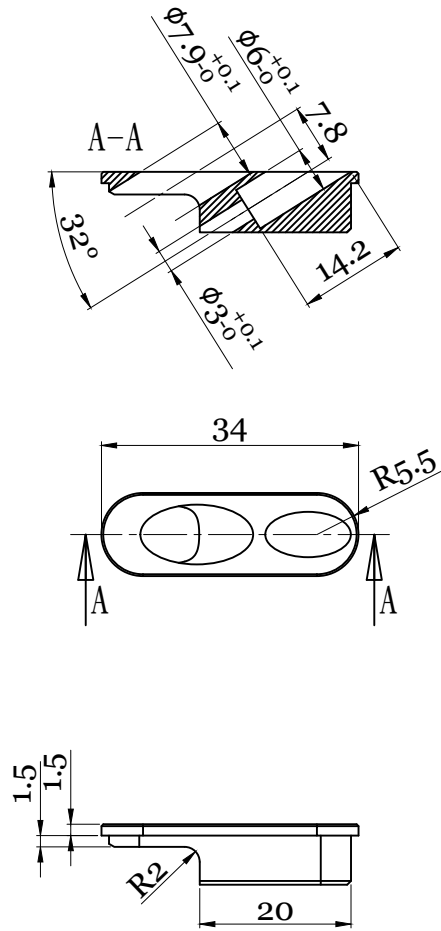

產品名稱 Product	止栓	單位 Unit	MM	繪圖 Drawed	2017. 11. 01	將頂科技(台灣)有限公司 JIANGDING, HARDWARE, MANUFACTURE, CO. LTD		<input checked="" type="checkbox"/>						
圖號/型号 Drawing No	9Q-0447	比例 Scale	1:1	審核 Checked				<input checked="" type="checkbox"/>						
客戶 Customer		材質 Material	6061-T6	核准 Approved		版次 Revision	V1	視角法 Projection Type		標記	修改內容	修改者	日期	修改次數