

重点提示

1. 表面须平顺不得粗糙, 须去毛边。
2. 表面处理: 黑色硬阳 (依订单)

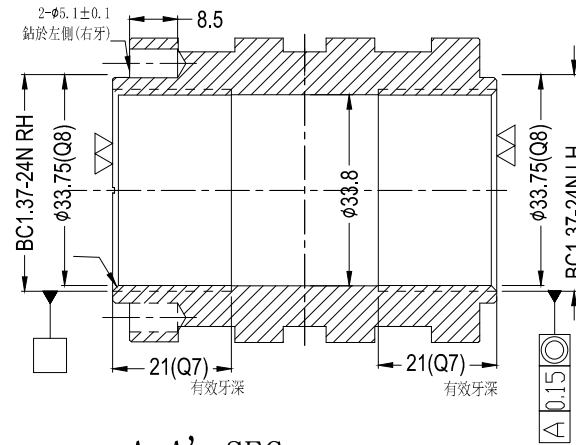
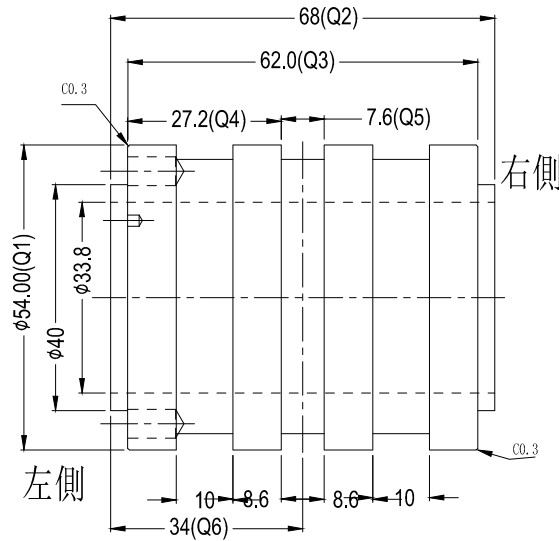
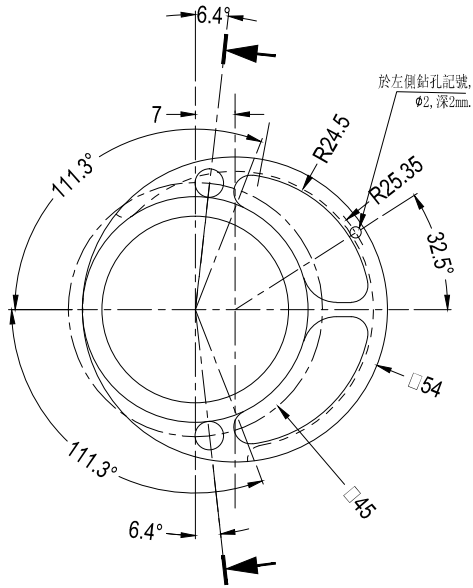

A-A' SEC

检验标准

检验重点	尺寸公差	检验工具
Q1	$\phi 54.00^{+0.05}_{-0.05}$	游标卡尺
Q2		游标卡尺
Q3		游标卡尺
Q4		游标卡尺
Q5		游标卡尺
Q6		游标卡尺
Q7		游标卡尺
Q8		游标卡尺
Q9		
Q10		

切削加工公差 TOLERANCE	
1-16	±0.2
17-63	±0.2
64-250	±0.3
250-960	±0.5
角度 ANGULAR	±0.5

JD-9Q-0399

核准 APPR:	审查 CHECK:	设计 DESIGN:	制图日期 DATE: 2008.08.13	图号: 9Q-0399 DWG.NO:	图名: 大轴接头 DWG.NAME:
修改次数	修改时间	修改内容	修改者	比例 SCALE:	单位: mm UNIT:
第三角法 THIRD ANGLE					