

工艺流程: 落料→锻造→切边→研磨→振动→漂白→全检→包装出货

检验标准

检验项目	尺寸公差
Q1	58.2±0.1
Q2	10±0.1
Q3	$\phi 10^{+0.2}_{-0.0}$
Q4	

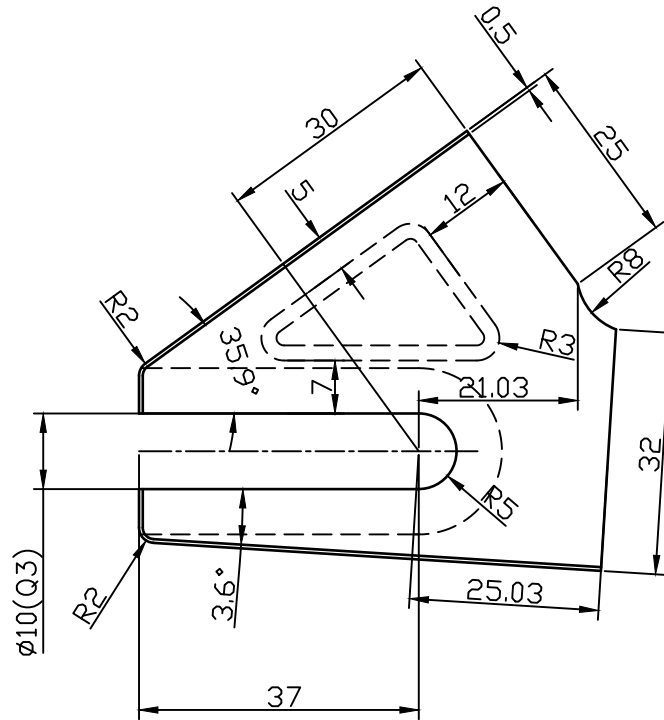
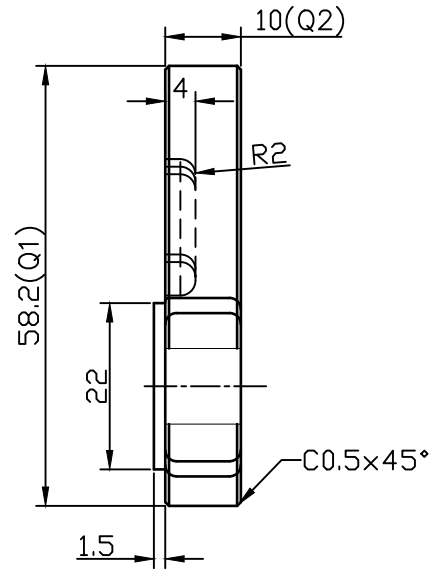

收到此图，前图作废。

PRODUCT 品名:	勾爪	UNIT 单位:	mm	绘 图:	姚师杰	06.04.16	表面处理	依客户	硬度			SIGN	REVISION	DATE	DESCRIPTION
DRAWING NO	JD-9F-0148-R	SCALE 比例:	1:1	FIRST CHECK 初核:					INDEXTATION						
CLIENT 客户:	ARE053-2-B	MATERIAL 材质:	6061	CHECKED BY 审核:				将顶科技(深圳)有限公司							
				APPROVED 核准:			JIANGDING,HANDWARE.MANUFACTURE.CO.LTD								