

製程工序: 鋸料-鍛造-T4/T6-切邊-鑽孔-震動/研磨-洗白-品管-包裝

Left

Right

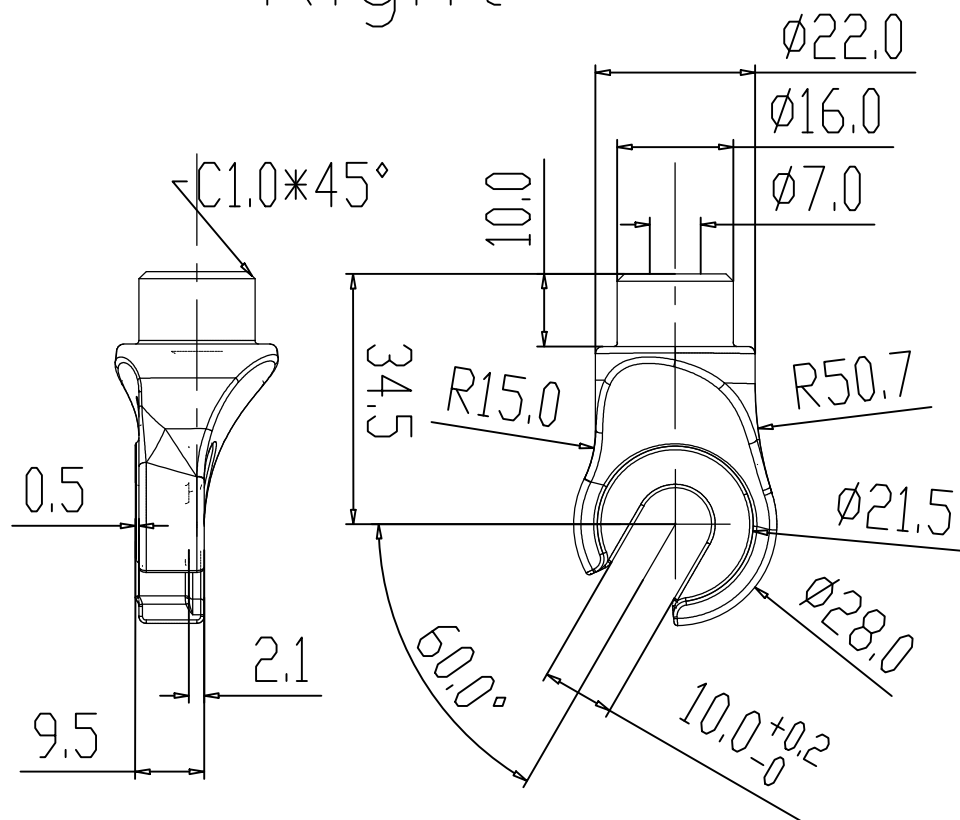
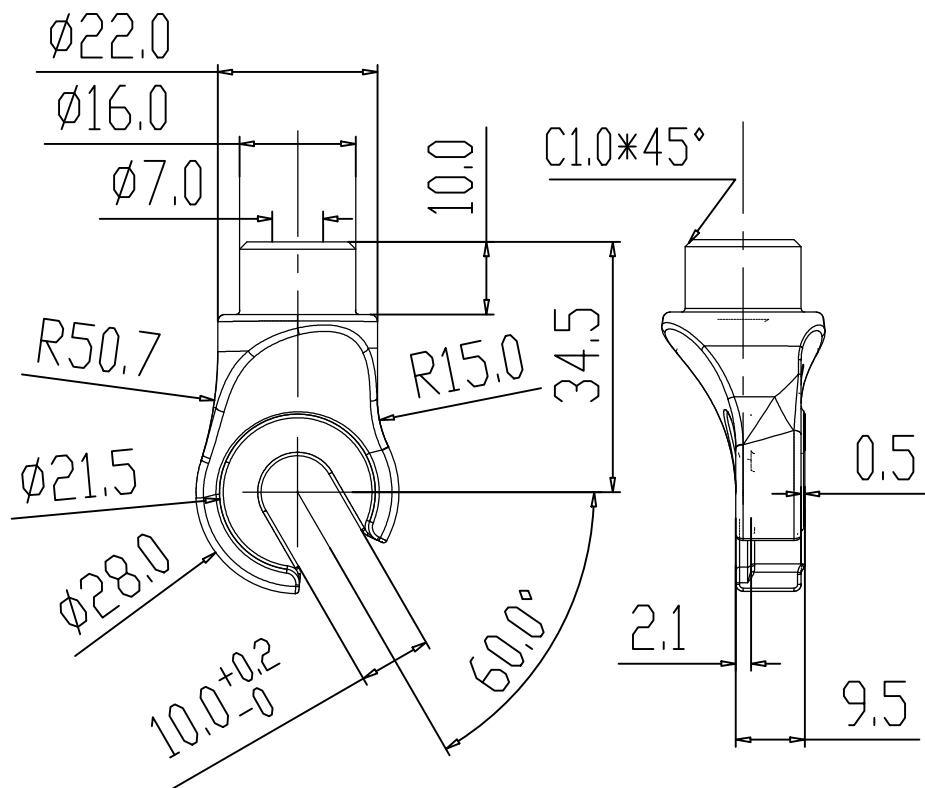

圖面來源		未標註之公差與角度參考範圍	前叉		比例	1:1	客戶圖號	IZD-ND-01	版次	A.0
客戶名稱	愛地雅				單位	mm	將頂編號	JD-9E-0055	A4 圖框	
備註		xxx. ±1.000	製圖	2013.08.15	材質	AL6061	第一張			
		xx. ±0.500	初核		 將頂科技(深圳)有限公司 JIANG DING THCNLOGY.CO.LTD					
		x. ±0.200	覆核							
		.x ±0.100								
		.xx ±0.050								
		.xxx ±0.005								
		ANGLE ±1°								