

重点提示

1.表面无划痕, 无毛刺。

3.2

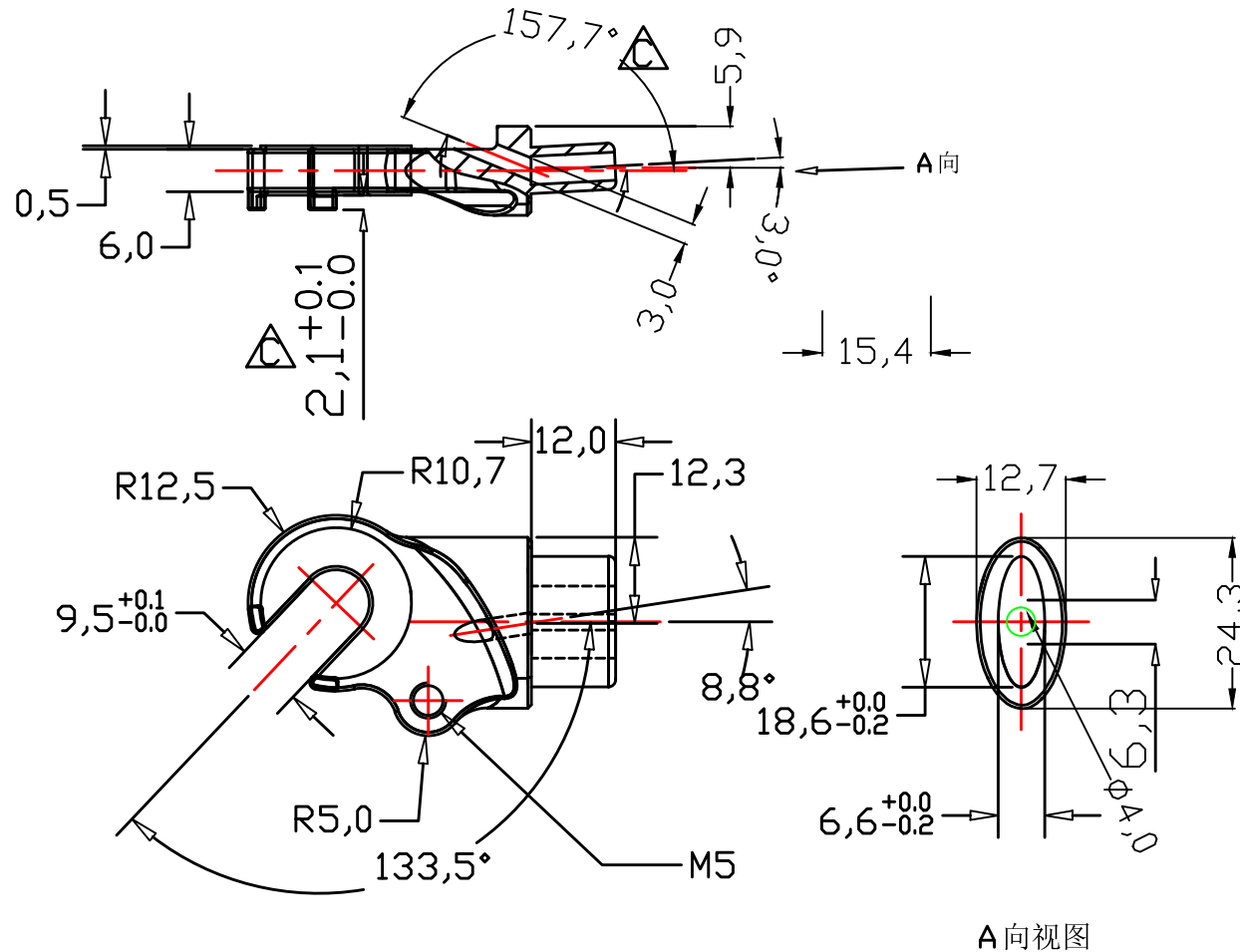

旭生料号: 214370181 (R)
214370182 (L)

切削加工公差 TOLERANCE	
>1-4	±0.05
>4-16	±0.1
>16-63	±0.15
>63-250	±0.25
角度 ANGULAR	±0.1°

	07.05.17	原消水孔2个改为1个, 增加接叉骨端焊接间隙台阶	客变	核准 APPR:	审查 CHECK:	设计 DESIGN: 高 军	制图日期 DATE: 2007.05.17	图号: SRA-Z100 DWG.NO:	图名: 前叉
	07.04.10	修改焊接角度及安全唇厚度	客变						
	07.03.28	沟槽由原来9.1改为9.5	客变	第三角法 THIRD ANGLE	比例 SCALE: 1:1	材质 MATERIAL: M5	单位: mm	天成一车料(深圳)有限公司 A-FORGE BICYCLE-PARTSCO., LTD.	
修改次数	修改时间	修改内容	修改者						