

文件编号 JD-PJ-0526?? A0

注：不得依图形量测，应依标注数据为准。

重点检验

??	尺寸公差
Q1	9.3 ^{+0.2} ₋₀
Q2	51.0±0.1

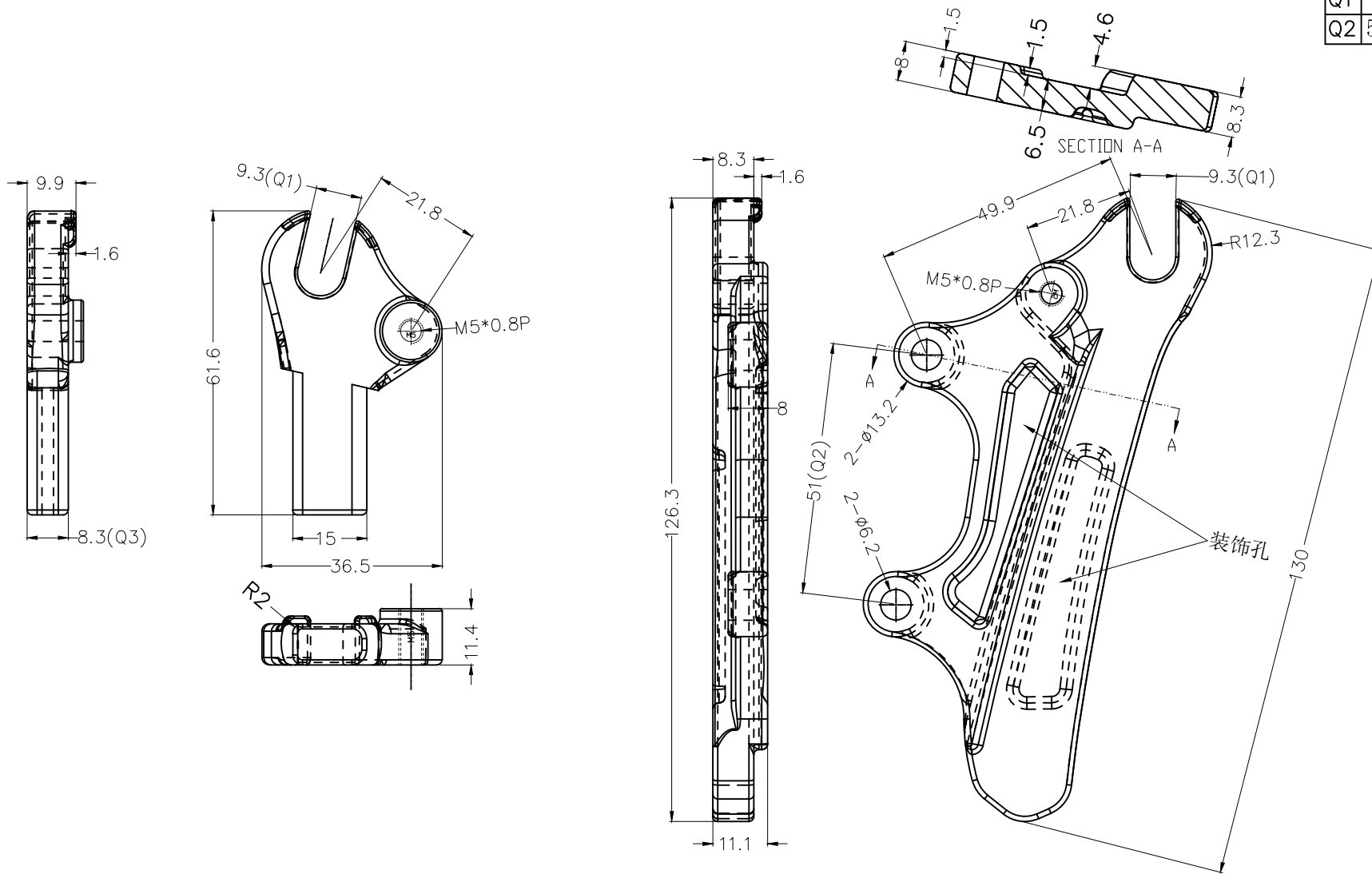

GB/T1804-m 一般公差	
120↑	±0.5
30~120	±0.3
6~30	±0.2
6↓	±0.1
角度	0.5°

PRODUCT 品名	前叉勾爪	UNIT ? 位	MM	DRAWN BY ???	赵先云	10.04.15	硬度 HRB52	版本 第 1 版	角法	①	②	③	④
RAWING ????:	JD-9E-00	SCALE 比例	1:1	CHECKED BY ? 核			?? 科技 (深圳) 有限公司			①	②	③	④
CLIENT 客 ?:	???	MASTER 材 ?:	依客?	APPROVED BY 核准			JIANGDING,HANDWARE.MANUFACTURE CO.,LTD			SIGN	REVISION	DATE	DESCRIPTION