

注：左边用9E-0034左边加工叉角。
右边共用9E-0034右边。

重点检验	
??	尺寸公差
Q1	9.1 ^{+0.2} ₋₀
Q2	11.7 ⁺⁰ _{-0.1}
Q3	22.5 ⁺⁰ _{-0.1}
Q4	7.0 ± 0.1
Q5	M5XP0.8
Q6	8.5 ⁺⁰ _{-0.1}

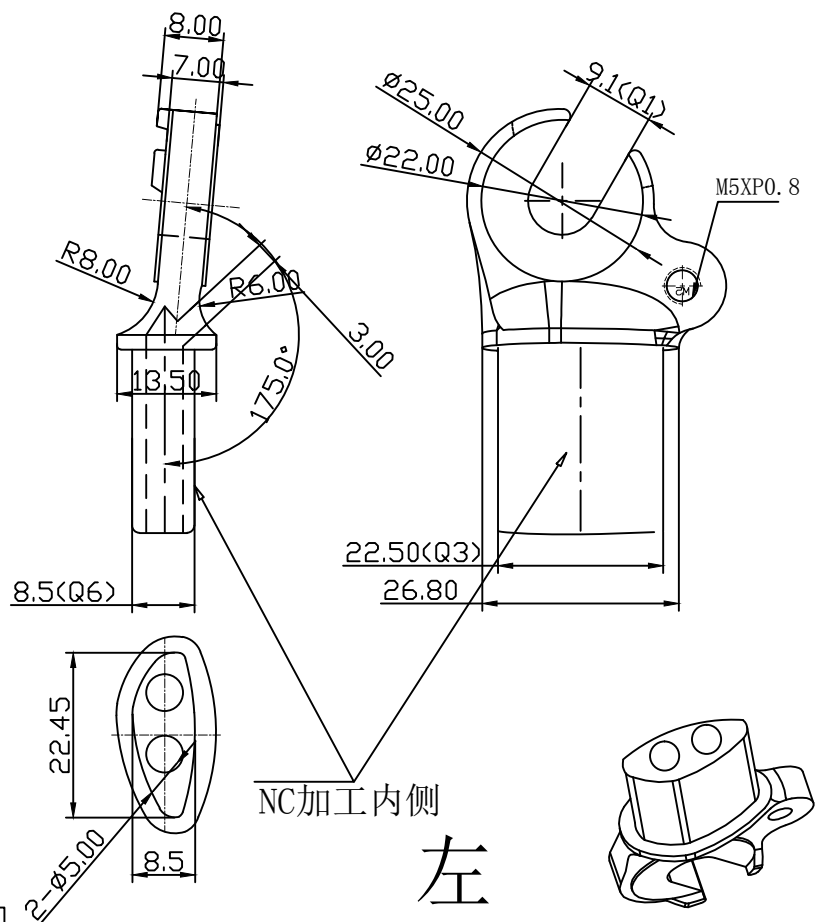

左

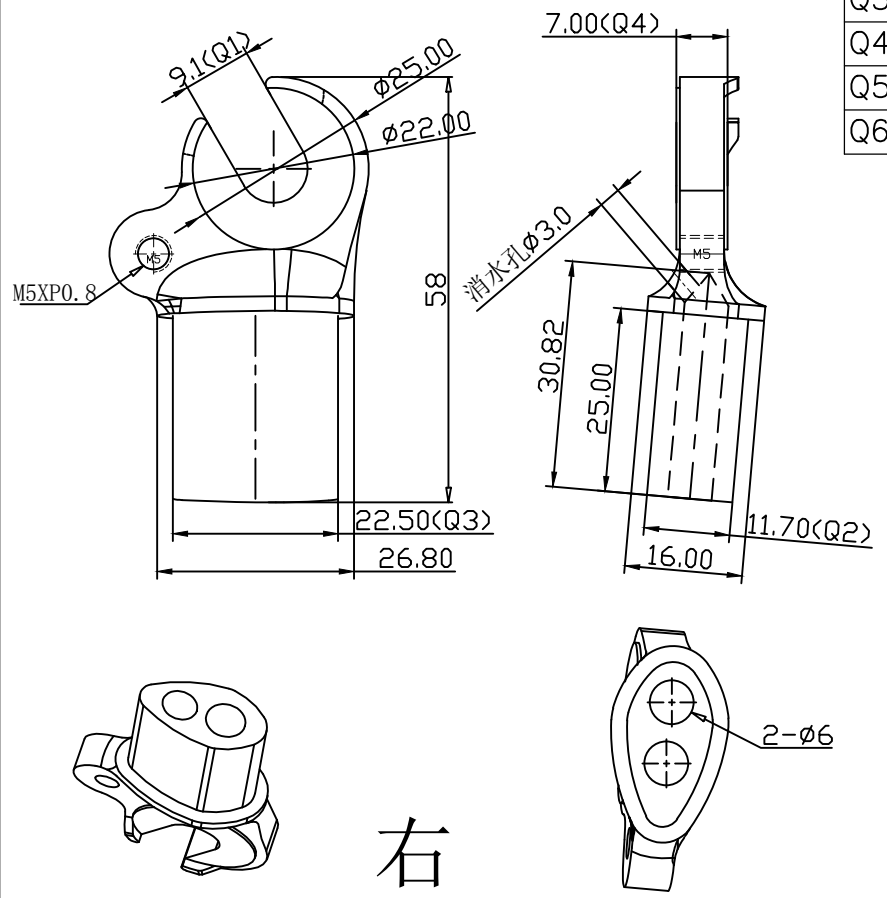

右

GB/T1804???	???
120+	±0.5
30~120	±0.3
6~30	±0.2
6+	±0.1
??	0.5°

PRODUCT 品名	前叉勾爪	UNIT ? 位	MM	DRAWN BY ???	趙先雲	09.10.29	硬度 INDENTATION	HRB52	版本	第 1 版	?角法	⊕	△				
RAWING ????:	JD-9E-0034	SCALE 比例	1:1	CHECKED BY ? 核				??科技 (深圳)有限公司				△					
CLIENT 客?:	IO-ND-224-0	MASTER 材?:	依客?	APPROVED BY 核准				JIANGDING,HANDWARE.MANUFACTURE CO.,LTD				△		SIGN	REVS	ION	DATE