

注: 未注尺寸依电脑图档, 详细参照3D图

重点检验	
??	尺寸公差
Q1	9.1 ^{+0.1} ₀
Q2	φ13.0 ⁺⁰ _{-0.1}
Q3	6.5 ^{+0.1} ₀
Q4	M5XP0.8

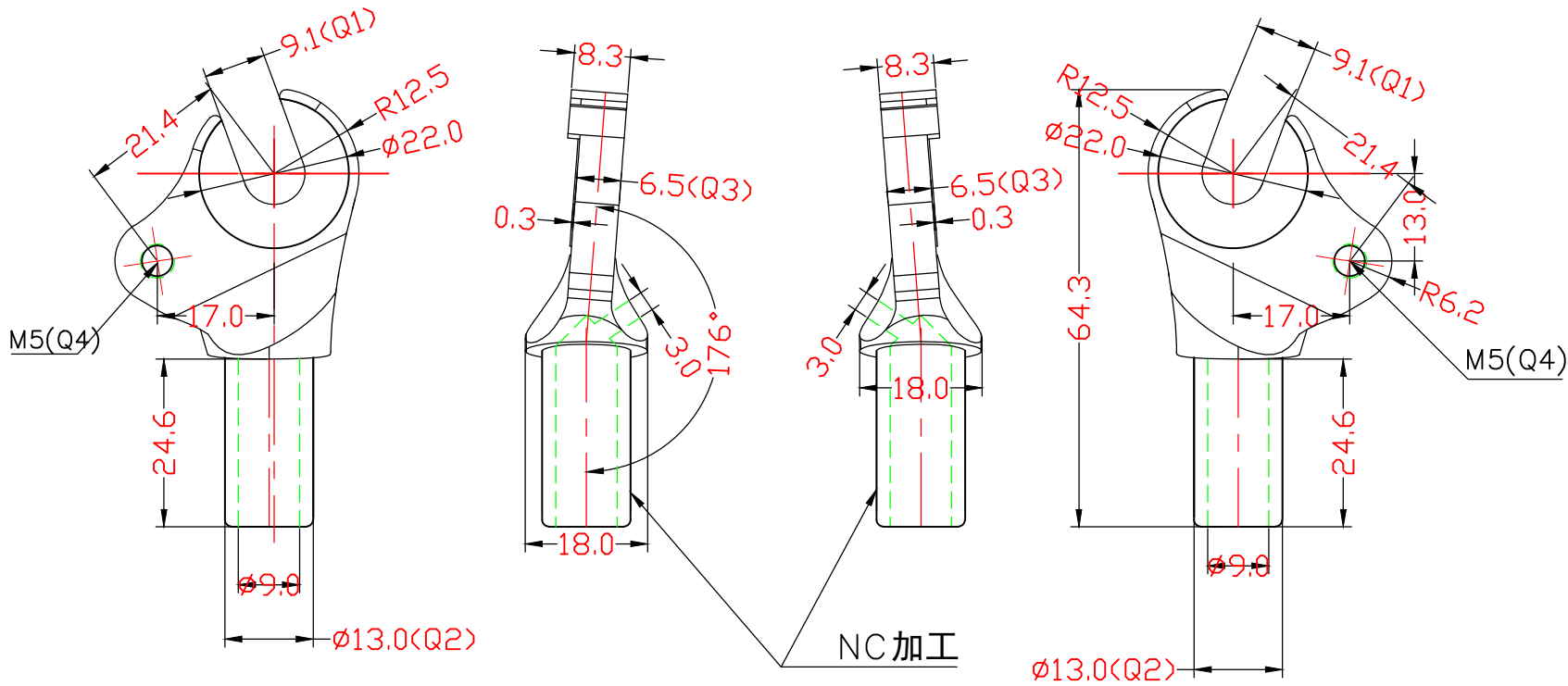

左边

右边

一般公差	
64~120	±0.5
16~64	±0.3
4~16	±0.2
1~4	±0.1
角度	0.5°

PRODUCT 品名: 前 ?	UNIT ? 位	MM	DRAWN BY ? ??: 朱永清	09.04.11	硬度 INDENTATION	版次 第 1 版 ? 角法	⊕	△			
RAWING ?????: JD-9E-00	SCALE 比例 1:1		CHECKED BY ? 核			?? 科技 (深圳) 有限公司		△			
CLIENT 客?: ? 地雅	MASTER 依客?		APPROVED BY 核 准			JIANGDING, HANDWARE. MANUFACTURE. CO. LTD		△			
10-ND-194-10 ?								SIGN	REVISION	DATE	DESCRIPTION