

文件编号 JD-PJ-0629 版次 A0

注: 1. 左右共用尺寸, 未注尺寸依电脑图档
2. 沟槽及接管部份须CNC加工

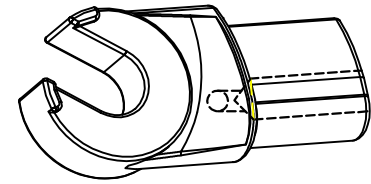

重点检验	
??	尺寸公差
Q1	9.1 ^{+0.1} _{-0.0}
Q2	8.1 ^{+0.1} _{-0.0}
Q3	17.0 ^{+0.0} _{-0.2}
Q4	10.0 ^{+0.0} _{-0.2}

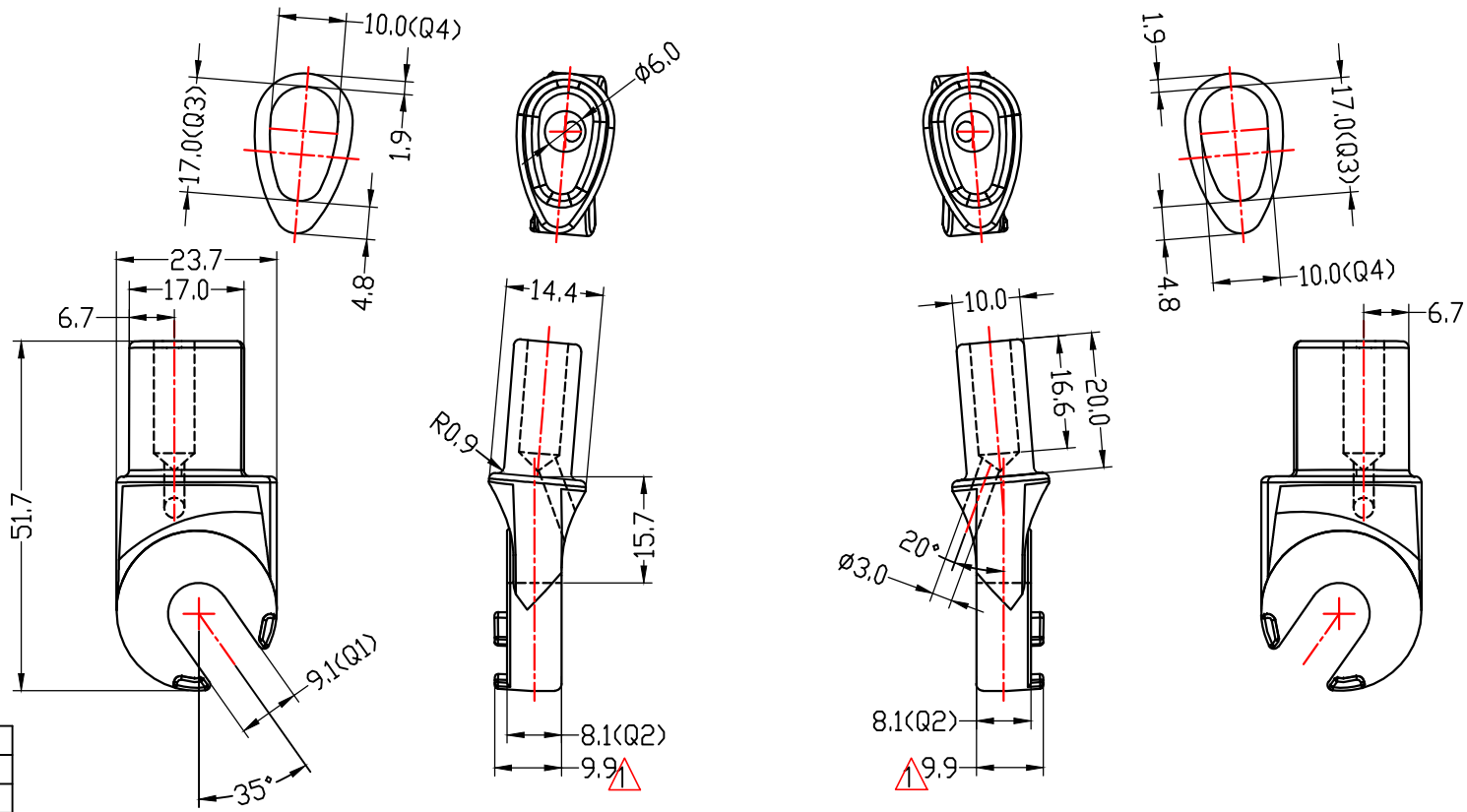

一般公差	
64~120	±0.5
16~64	±0.3
4~16	±0.2
1~4	±0.1
??	0.5°

收到此图, 前图(08.08.25)作废收回。

PRODUCT 品名:	前铁	UNIT 单位:	MM	DRAWN BY 绘图:	<i>Jiangding</i>	10.07.15	硬度 INDENTATION	HRB52~58	版次	第1版	视角法					
RAWING NO 图纸编号:	JD-9E-0026	SCALE 比例:	1:1	CHECKED BY 审核:				将顶科技(深圳)有限公司								
CLIENT 客户:		MASTERIAL 材质:	依客户	APPROVED BY 核准:			JIANGDING,HANDWARE.MANUFACTURE.CO.LTD						10.07.15	修改勾爪凸台由原9.1改为9.9		
												SIGN	MODIFY	DATE	DESCRIPTION	