

工艺流程: 落料→锻造→切边→振动漂白→全检→包装出货

检验标准

| | |
|------|--------------------|
| ???? | 尺寸公差 |
| Q1 | $10.0^{+0.2}$ |
| Q2 | 7.0 ± 0.15 |
| Q3 | $\phi 23.0^{+0.2}$ |

注:
分左右边

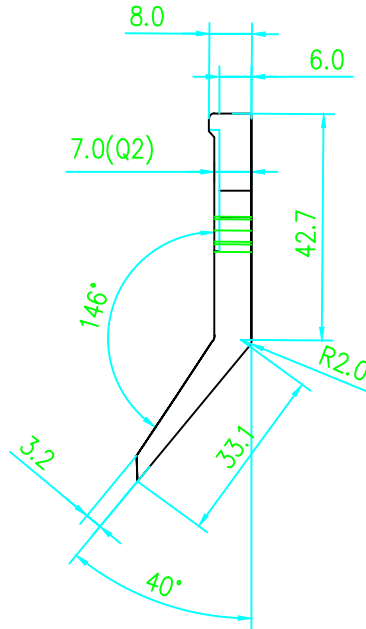
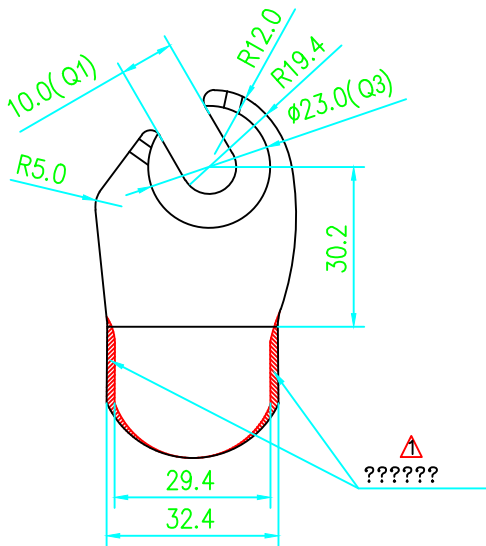

| | | | | | | | | | | | | | | | |
|----------------|--------------|--------------|-----|------------------|-----|----------|---------------------------------------|--------------|----|-------------|--|------|----------|----------|-------------|
| PRODUCT 品名: | 前勾爪 | UNIT 单位: | mm | 绘图: DRAWN BY | 李福强 | 06.08.25 | 表面处理 | 依客户 | 硬度 | INDENTATION | | SIGN | REVISION | DATE | DESCRIPTION |
| RAWING NO | JD-9E-0017-1 | SCALE 比例: | 1:1 | FIRST CHCK BY | | | | | | | | | ?????? | 06.08.25 | ??????? |
| 图纸编号: | | MASTERIAL | AL | CHECKED BY | | | | 将顶科技(深圳)有限公司 | | | | | | | |
| CLIENT 客户: | 林泉 | 材质: | | APPROVED BY | | | JIANGDING.HANDWARE.MANUFACTURE.CO.LTD | | | | | | | | |