

工艺流程: 下料→锻造→切边→研磨→振动→
CNC加工→漂白→全检→包装出货

检验标准	
检验项目	尺寸公差
Q1	27.1 ⁺⁰ _{-0.1}
Q2	31.6±0.2
Q3	32.3±0.15
Q4	12.6±0.15
Q5	6.8 ⁺⁰ _{-0.1}
Q6	7±0.1
Q7	9.1 ^{+0.05} ₋₀

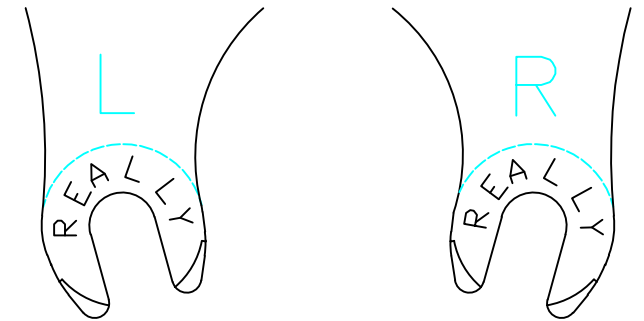
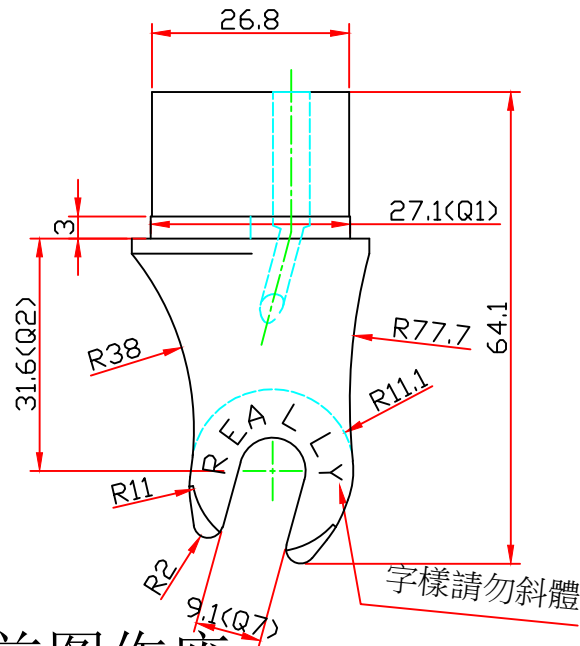
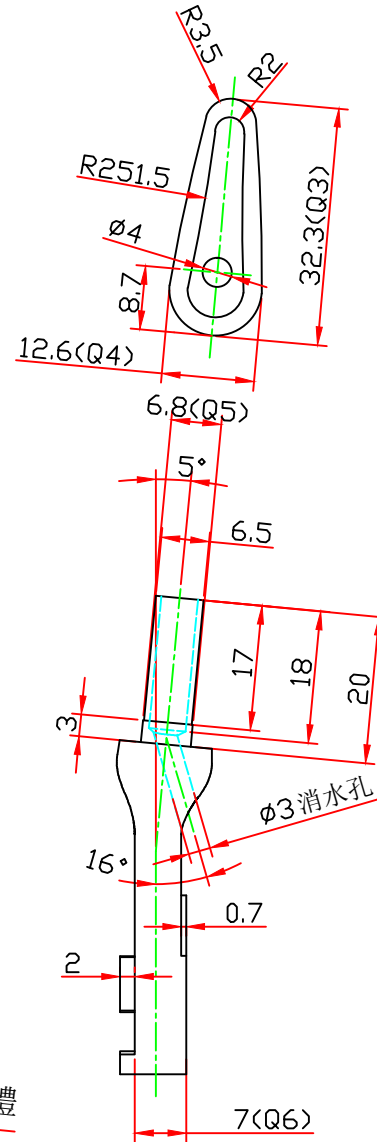

注: 以此图为准前图作废

PRODUCT 品名:	勾爪	UNIT 单位:	mm	DRAWN BY 绘图:	杨华	05.11.30	表面处理	依客户	硬度		SIGN	REVISION	DATE	DESCRIPTION
RAWING NO 图纸编号:	9E-0008	SCALE 比例:	1:1	CHECKED BY 审核:										
CLIENT 客户:	RY03-6AF-0700C-6 A1906-MRL-1	MASTERIAL 材质:	依客户	APPROVED BY 核准:										
将顶科技(深圳)有限公司 JIANGDING.HANDWARE.MANUFACTURE.CO.LTD														