

工艺流程: 下料→锻造→切边→研磨→振动→ 漂白→全检→包装出货

### 检验标准

检验项目	尺寸公差
Q1	$10^{+0.2}_0$
Q2	$5.5 \pm 0.1$
Q3	$140 \pm 1^\circ$
Q4	$5.5 \pm 0.1$

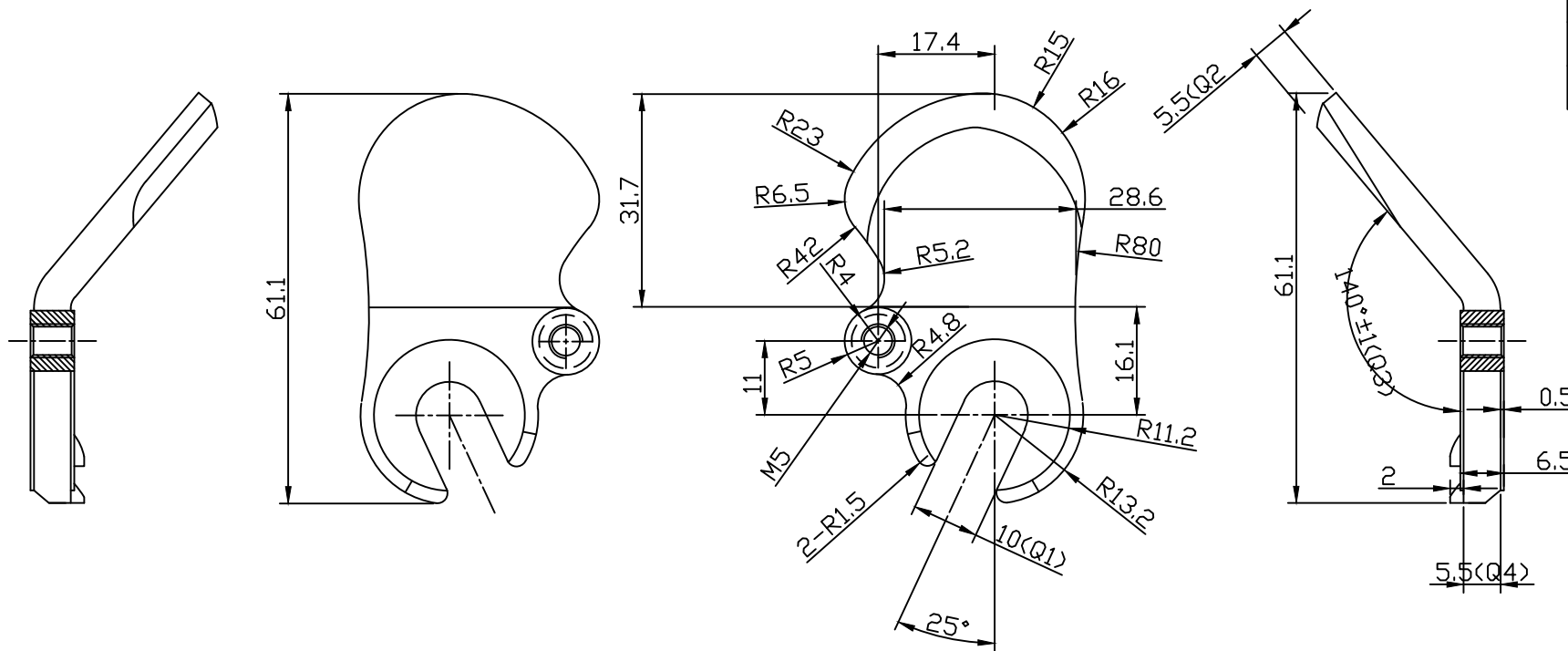

注: 用0E-0058模具生产  
以此图为准前图作废

PRODUCT 品名:	前铁	UNIT 单位:	mm	DRAWN BY 绘图:	杨华	05.12.23	表面处理	依客户	硬度		SIGN	REVISION	DATE	DESCRIPTION
RAWING NO	9E-0005	SCALE 比例:	1:1	CHECKED BY 审核:										
CLIENT 客户:	E212-1	MASTERIAL 材质:	6061	APPROVED BY 核准:										